

## 1. Definice základních pojmů

**Infostránky** (Smart Connection Online, SCO) jsou webové stránky obsahující uživatelský portál pro zákazníky připojené do sítě NETBOX®. Adresa infostránky je <https://sco.netbox.cz/>.

**IPTV** je služba zajišťující přenos TV v síti NETBOX®.

**NETBOX® VIDEOTÉKA** služba zajišťující služby videa na vyžádání v síti NETBOX®.

**IP multicast** je součástí protokolu TCP/IP a slouží pro vícesměrový přenos dat.

**Multicast stream** (často pouze **stream**) je proud dat přenášející obrazová a zvuková data jednotlivého TV (příp. rádio) programu k uživateli. Proud dat je jednosměrný, z pohledu uživatele se jedná o stahování dat (download).

**VoIP** je služba zajišťující přenos telefonu v síti NETBOX®.

**Domácí brána** (home access gateway, **HAG**) je zařízení oddělující domácí síť zákazníka od přístupové sítě NETBOX®. Z odborného hlediska se jedná o L3 zařízení (router) obsahující firewall s překladem IP adres (NAT). Pokud v sobě zařízení současně sdružuje podporu pro hlasové služby (VoIP), nazývá se také hlasová brána. Příkladem dodávané hlasové brány je Linksys RTP300.

**IP telefon** je telefonní přístroj podporující pouze VoIP.

**ATA** (analog telephone adapter) je zařízení převádějící VoIP na vstup běžného telefonu. Příkladem dodávaného ATA je Linksys PAP2T.

**Switch** je zařízení rozdělující přístupovou síť NETBOX® na více zařízení u zákazníka. Z odborného hlediska se jedná o L2 zařízení. Příkladem dodávaného switche je Signamax 5-port 10/100 Switch.

**Set-top box (STB)** je zařízení převádějící IPTV na vstup běžné TV. Příkladem dodávaného STB je Motorola VIP1510.

**MAC adresa** je unikátní adresa zařízení v přístupové síti NETBOX®. Jedná se o 12ti znakový kód složený z číslic 0-9 a písmen a-f (příp. A-F). Kód je někdy rozdělen do šesti dvojic oddělených dvojtečkami. MAC adresa se někdy nazývá také hardwarová adresa síťového zařízení.

## 2. Zprovoznění služby

Pro zprovoznění služby je potřeba postupně provést následující kroky:

- Nastavit připojení do sítě NETBOX®
- Zapojit STB
- Aktivovat STB

Tyto kroky jsou podrobně popsány v následujících kapitolách.

### 2.1. Nastavení připojení do sítě NETBOX®

1. Přihlaste se do infostránky na <https://sco.netbox.cz/>.
2. Vyberte smlouvu se službou typu připojení do Internetu.
3. V menu *Nastavení – Síť* nastavte MAC adresu každého zařízení, jenž je připojené do sítě NETBOX®.
  - MAC adresu HAG, STB, ATA a IP telefonu naleznete na spodní části zařízení
  - MAC adresu PC zjistíte podle návodu uvedeného na <http://www.netbox.cz/nastaveni/>
  - MAC adresu PC je nutno nastavit pouze v případě, že není připojen do HAG
  - pokud má mít HAG přístup do Internetu, nastavte u něj volbu Int.
  - u PC nepřipojeného do HAG je přístup do Internetu automaticky
  - při současném použití HAG a PC nepřipojeného do HAG s přístupem do Internetu dojde ke konfliktu veřejné IP adresy; pouze jedno z těchto zařízení může mít přístup do Internetu
  - po uložení nastavení čekejte 5 minut na provedení změn v síti

### 2.2. Zapojení STB

Zapojení STB je nutno věnovat pozornost pouze v případě, že máte více zařízení než jen STB. Máte-li pouze STB, připojte jej do sítě NETBOX® a pokračujte v kapitole **Aktivace STB**.

Služba NETBOX® TELEVIZE bezproblémově funguje při použití následujících doporučených zapojení Vašich zařízení. V ostatních variantách není možné funkčnost služby garantovat.

#### A) Varianta zapojení „Všechno za switchem“

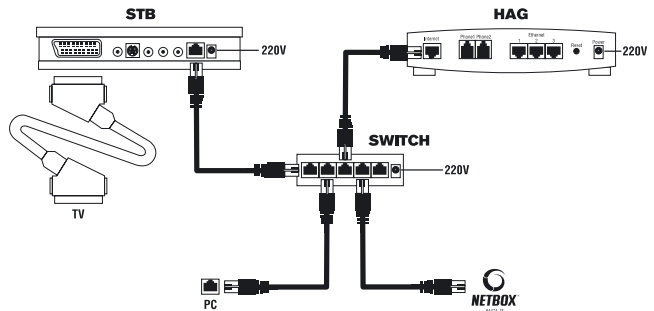

#### B) Varianta zapojení „PC za HAG“

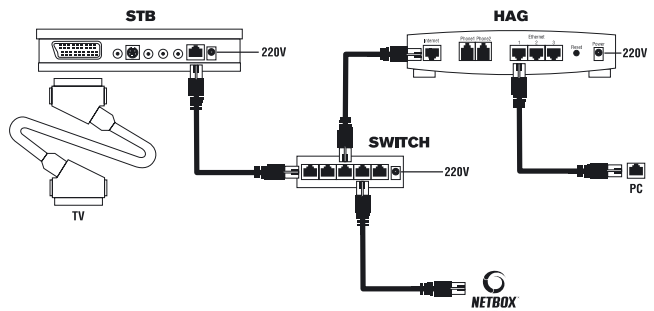

Při zapojování switche (součást dodávky) postupujte podle následujících pravidel:

- libovolný port switche (např. č. 1) připojte k zásuvce/kabelu NETBOX®
- do zbývajících portů postupně připojte všechna Vaše zařízení
- pro připojení STB je obvykle nutno použít delší UTP kabel než je součástí dodávky (k dostání v různých délkách na Zákaznickém centru poskytovatele služby)
- do switche může být připojen nejvýše jeden PC s přístupem do Internetu (ostatní do switche připojené PC mají přístup pouze do sítě NETBOX®)
- pokud potřebujete připojit více než jeden PC s přístupem do Internetu, musíte použít HAG

Pokud máte správně provedeno **Nastavení připojení do sítě NETBOX®**, pokračujte v kapitole **Aktivace STB**.

### 2.3. Aktivace STB

STB je možno aktivovat pouze v případě, že je správně zapojen (viz kapitola **Zapojení STB**). Průběh aktivace je na připojené televizi zobrazován grafickými indikátory v podobě pěti tzv. „teček“ nebo „koleček“. Kolečka mají různou barvu v závislosti na stavu jednotlivých fází aktivace:

- šedá – fáze zatím nezačala probíhat
- zelená – fáze úspěšně proběhla
- žlutá – fáze probíhá
- červená – fáze skončila chybou

Podrobnější informace naleznete v „Uživatelské příručce Set-top Boxu“ v sekci „Návody“ našeho webu na adrese: <http://www.netbox.cz/site/cz/navody.html>

**Fáze aktivace STB:**

1. První kolečko indikuje přiřazení IP parametrů:
  - zelená – STB ze sítě obdržel IP parametry
  - žlutá – STB se stále snaží získat IP parametry; může být problém v zapojení kabelů nebo v nastavení připojení do sítě NETBOX®
  - červená – STB v daném čase neobdržel IP parametry; může být problém v zapojení kabelů nebo v nastavení připojení do sítě NETBOX®
2. Druhé kolečko indikuje získání konfiguračních dat pro STB:
  - zelená – STB ze sítě obdržel konfiguraci
  - žlutá – STB se stále snaží kontaktovat konfigurační stream; může být problém v zapojení kabelů
  - červená – STB v daném čase neobdržel konfiguraci; může být problém v zapojení kabelů
3. Zbývající tři kolečka nejsou podstatné z hlediska zapojení STB. Pokud jsou všechna kolečka zbarvena zeleně, tak se STB spustil správně. Dále postupujte podle informací na televizní obrazovce.
  - PUK naleznete na infostránkách (číslo je uvedeno u zařízení typu STB v menu *Nastavení – Síť* u příslušné smlouvy typu připojení do Internetu).
  - PIN nákupu a PIN rodičovského zámku nastavte tak, aby byl snadno zapamatovatelný.
  - Pokud aktivace i po zadání správného PUK neproběhne, tak ověřte shodu sériového čísla STB (na spodní straně zařízení) s číslem uvedeným na infostránkách (poblíž PUK).

**3. Pokročilé funkce**

Následující doplňky služby NETBOX® TELEVIZE slouží především ke zvýšení uživatelského komfortu. Všechny funkce jsou dostupné v menu STB, některé z nich i pomocí jeho dálkovém ovládní.

**3.1. Time shifting**

Funkce umožňuje sledovat program v jiný než skutečný čas, tj. s časovou prodlevou. Služba podporuje následující možnosti:

- **Pause TV** – možnost pozastavit právě sledovaný program a jeho spuštění později (nejpozději však za 15 minut)
- **StartOver TV** – možnost vrátit se ve sledování programu zpět na začátek právě běžícího pořadu

*Funkci je možno využít pouze na těch programech, jejichž provozovatelé to umožňují.*

**3.2. Elektronický programový průvodce**

EPG (electronic programming guide) doplňuje právě sledovaný program o užitečné textové informace, např. název právě sledovaného pořadu či čas jeho konce. Součástí je samozřejmě kompletní televizní program s popisem jednotlivých pořadů.

*Funkci je možno využít pouze na těch programech, jejichž provozovatelé to umožňují.*

**3.3. Rodičovský zámek**

Funkce znemožňuje sledování programu neoprávněným uživatelům. Takto omezený program je dostupný až po zadání PIN rodičovského zámku. Funkci je možno použít u libovolného počtu programů, nicméně PIN rodičovského zámku je pro všechny programy společný.

**3.4. Videoslužby**

- **NETBOX® VIDEOTÉKA** – sledování filmů z virtuální filmotéky NETBOX®
- **HBO Digital** – sledování filmů z pravidelně obměňované filmotéky HBO
- **Videorecorder** – osobní virtuální videorekordér

*Spuštění služeb na komerční bázi v současné době připravujeme.*

**3.5. Nakupování**

STB je možno využít pro zprostředkování nákupu libovolného zboží či služeb (např. NETBOX® VIDEOTÉKA). Pro autorizaci takových požadavků slouží na straně uživatele PIN nákupu.

**3.6. Změna jazyka**

Funkce umožňuje u vícejazyčných programů změnit jazykovou verzi zvukového doprovodu.

*Funkci je možno využít pouze na těch programech, jejichž provozovatelé to umožňují.*

**4. NETBOX® VIDEOTÉKA****4.1 Aktivace služby**

Služba NETBOX® VIDEOTÉKA (také označována jako Videopůjčovna) je automaticky zaktivována ke službě NETBOX® TELEVIZE a NETBOX® BALÍČEK. Naleznete ji v části Menu – Videoslužby – Videopůjčovna.

**4.2 Funkce služby NETBOX® VIDEOTÉKA**

Část „Videopůjčovna“ obsahuje 5 položek:

- **zakoupené** – seznam aktuálně vypůjčených filmů
- **novinky** – nově přidané filmy k vypůjčení
- **top filmy** – žebříček nejoblíbenějších filmů z videotéky (sledováno na základě počtu vypůjčení)
- **vše** – seznam všech dostupných filmů
- **vyhledáno** – seznam vyhledaných filmů dle zadaných kritérií (více v části „Vyhledávání filmu“)

V jakékoliv z výše jmenovaných sekcí můžete zjistit **detailní informace o filmu** (název, délka, žánr, cena za vypůjčení atd.) a to zmáčknutím tlačítka OK na dálkovém ovladači Set-top-boxu. Zároveň se při zobrazení informací o titulu zobrazí ve spodní části 3 barevná tlačítka „řazení“, „žánr“, „hledat“.

Po jejich spuštění se provede následující:

- řazení – seřazení filmů podle názvu/data vydání/hodnocení/počtu stažení
- žánr – seřazení filmů podle žánru
- hledat – vyhledání filmu (viz níže)

**Vyhledávání filmu**

K vyhledání filmu (podle vybraného kritéria jako je např. název filmu) je možné použít dvojí klávesnici a to následujícím způsobem:

- **jedním stisknutím tlačítka „TEXT“** na ovladači Set-top-boxu se na obrazovce zobrazí „mobilní“ klávesnice, kterou používáme tak, jako bychom psali SMS zprávu (např. písmeno „c“ trojnásobným kliknutím klávesy s číslovkou „1“)
- **dvojím stisknutím tlačítka „TEXT“** na ovladači Set-top-boxu se na obrazovce zobrazí velká klávesnice.

Výběr písmena u obou způsobů potvrdím stisknutím tlačítka „OK“, vymazání písmena stisknutím žlutého tlačítka „umazat“, text k hledání pak stisknutím zeleného tlačítka „potvrdit“, červeným tlačítkem volbu hledání zrušíme. Při hledání nezáleží na zadané velikosti písmen ani na diakritice. Vyhledávač si pamatuje poslední volbu.

**4.3 Vypůjčení filmu**

Film si vypůjčíte stisknutím červeného tlačítka „koupit“, které se objeví v dolní části informací o filmu (viz výše „Funkce služby NETBOX Videotéka“). Tato funkce se zobrazuje v celém menu videopůjčovny kromě části „zakoupené“.

**4.4 Funkce používané při sledování filmu**

Sledování filmu je možné přerušit a kdykoliv během vypůjčené doby se k jeho sledování vrátit (zůstává po dobu 24 hod v části „Zakoupené“), navíc je možné sledovat film nejen od začátku ale i od zastaveného místa. (výběrem v sekci „Zakoupené“).

**Barevná tlačítka na ovladači Set-top-boxu:**

- **A-B** – tato funkce umožňuje přehrávat označenou část filmu a to až do jejího zrušení. Začátek sledované sekce vybereme stisknutím červeného tlačítka (v pravém horním rohu na obrazovce začne blikat symbol A-B), konec vybrané sekce označíme druhým kliknutím (v pravém horním rohu se zobrazí symbol A-B bez blikání). Až do doby zrušení (zmáčknutím stejného tlačítka) bude přehrávána tato vybraná sekce opakovaně.
- **Kapitoly** – výběr kapitol k přehrávání
- **Audio** – výběr jazyka
- **Titulky** – výběr titulků

**Tlačítka posunu filmu na ovladači Set-top-boxu (2. řada od dolní strany ovladače Set-top-boxu):**

- **play/pause** – přehrávání/pozastavení filmu
- **přetáčení filmu vzad** – druhým stisknutím zrychlím přehrávání filmu 4x, třetím stisknutím zrychlím přehrávání filmu 16x
- **přetáčení filmu vpřed** – druhým stisknutím zrychlím přehrávání filmu 4x, třetím stisknutím zrychlím přehrávání filmu 16x
- **stop** – zastavení sledovaného filmu

**4.5 Informace o vyúčtování služby NETBOX Videotéka**

Vypůjčené filmy za daný měsíc zaplatíte v pravidelném měsíčním vyúčtování. Detailní rozpis naleznete na svých infostránkách (SCO) <https://sco.netbox.cz>.

**Zákaznické centrum NETBOX®**

Kubičkova 8, 635 00 Brno-Bystrc (MAX Centrum)  
provozní doba: Po–Pá 8.30–12.00, 12.30–17.00 hod.  
e-mail: [zc@netbox.cz](mailto:zc@netbox.cz)

**Call centrum NETBOX®**

tel.: +420 841 400 500  
e-mail: [hotline@netbox.cz](mailto:hotline@netbox.cz)  
[www.netbox.cz](http://www.netbox.cz)

**Provozovatel sítě NETBOX®**

SMART Comp. a.s.  
Jezuitská 3, 602 00 Brno  
[www.sc.cz](http://www.sc.cz)

